

# OWNER'S MANUAL

## Stainless Steel Professional Vent Hood

Para consultar una version en español de este manual de instrucciones, visite nuestro sitio de internet [Monogram.com](http://Monogram.com).

Pour obtenir une version française de ce manuel, visitez notre site Web sur [Monogram.com](http://Monogram.com).

ELEVATE EVERYTHING

**MONOGRAM**

*Contents*

<b>Consumer Information</b> . . . . .	2	<b>Troubleshooting Tips</b> . . . . .	8
<b>Safety Information</b> . . . . .	4	<b>Accessories</b> . . . . .	10
<b>Controls and Features</b>		<b>Warranty</b> . . . . .	11
Controls . . . . .	5	<b>Consumer Support</b> . . . . .	12
Implement Holders . . . . .	5		
For Your Safety . . . . .	5		
<b>Care and Cleaning</b>			
Baffle Grease Filters and Drip Trays . . . . .	6		
Stainless Steel Surfaces . . . . .	7		
Light Bulbs . . . . .	7		
Warming Lamps . . . . .	7		

*Before Using Your Professional Vent Hood*

Read this manual carefully. It is intended to help you operate and maintain your new professional vent hood properly.

Keep it handy for answers to your questions.

If you don't understand something or need more help, see the Consumer Services page in the back of this manual.

**OR**

Visit our Website at: **Monogram.com**

*Write Down the Model and Serial Numbers*

These numbers are on the Consumer Product Ownership Registration Card packed separately with your professional vent hood and on a label on the front panel of the unit.

**Before sending in this card, please write these numbers here:**

\_\_\_\_\_  
Model Number

\_\_\_\_\_  
Serial Number

Use these numbers in any correspondence or service calls concerning your professional vent hood.

*How to Remove Protective Shipping Film and Packaging Tape*

Carefully grasp a corner of the protective shipping film with your fingers and slowly peel it from the appliance surface. Do not use any sharp items to remove the film. Remove all of the film before using the appliance for the first time.

To assure no damage is done to the finish of the product, the safest way to remove the adhesive from packaging tape on new appliances is an application of a household liquid dishwashing detergent. Apply with a soft cloth and allow to soak.

**NOTE:** The adhesive must be removed from all parts. It cannot be removed if it is baked on.

---

*Trouble-Shooting Tips*

Before you request service, check the Before You Call For Service section in the back of this manual.

It lists causes of minor operating problems that you can correct yourself.

---

*If You Received a Damaged Professional Vent Hood*

Immediately contact the dealer (or builder) that sold you the professional vent hood.

---

*If You Need Service*

To obtain service, see the Consumer Services page in the back of this manual.

We're proud of our service and want you to be pleased. If for some reason you are not happy with the service you receive, here are some steps to follow for further help.

FIRST, contact the people who serviced your appliance. Explain why you are not pleased. In most cases, this will solve the problem.

NEXT, if you are still not pleased, write all the details—including your phone number—to:

Manager, Customer Relations  
Monogram  
Appliance Park  
Louisville, KY 40225

# IMPORTANT SAFETY INFORMATION

## READ ALL INSTRUCTIONS BEFORE USING THE APPLIANCE

**▲WARNING** Read all safety instructions before using the product. Failure to follow these instructions may result in fire, electrical shock, serious injury or death.

### **▲WARNING** GENERAL SAFETY INSTRUCTIONS

**▲WARNING** TO REDUCE THE RISK OF FIRE, ELECTRIC SHOCK OR INJURY TO PERSONS, OBSERVE THE FOLLOWING:

- A. Use this unit only in the manner intended by the manufacturer. If you have questions, contact the manufacturer.
- B. Before servicing or cleaning unit, switch power off at service panel and lock the service disconnecting means to prevent power from being switched on accidentally. When the service disconnecting means cannot be locked, securely fasten a prominent warning device, such as a tag, to the service panel.
- C. Do not use this unit with any solid-state speed control device.

**▲CAUTION** FOR GENERAL VENTILATING USE ONLY. DO NOT USE TO EXHAUST HAZARDOUS OR EXPLOSIVE MATERIALS AND VAPORS.

**▲WARNING** TO REDUCE THE RISK OF INJURY TO PERSONS IN THE EVENT OF A RANGE TOP GREASE FIRE, OBSERVE THE FOLLOWING\*:

- A. SMOTHER FLAMES with a close-fitting lid, cookie sheet or metal tray, then turn off the burner. BE CAREFUL TO PREVENT BURNS. If the flames do not go out immediately, EVACUATE AND CALL THE FIRE DEPARTMENT.

- B. NEVER PICK UP A FLAMING PAN— You may be burned.
- C. DO NOT USE WATER, including wet dishcloths or towels—a violent steam explosion will result.
- D. Use an extinguisher ONLY if:
  1. You know you have a Class ABC extinguisher, and you already know how to operate it.
  2. The fire is small and contained in the area where it started.
  3. The fire department is being called.
  4. You can fight the fire with your back to an exit.

\*Based on “Kitchen Fire Safety” published by NFPA.

**▲WARNING** TO REDUCE THE RISK OF A RANGE TOP GREASE FIRE:

- A. Never leave surface units unattended at high settings. Boilovers cause smoking and greasy spillovers that may ignite. Heat oils slowly on low or medium settings.
- B. Always turn hood ON when cooking at high heat or when flambéing food (i.e., Crepes Suzette, Cherries Jubilee, Peppercorn Beef Flambé).
- C. Clean ventilating fans frequently. Grease should not be allowed to accumulate on fan or filter.
- D. Use proper pan size. Always use cookware appropriate for the size of the surface element.

### **▲WARNING** SERVICING

#### **If You Need Service...**

Do not attempt to repair or replace any part of the vent hood unless it is specifically recommended in this manual. All other servicing should be referred to a qualified technician.

Be sure electrical power is off before servicing the unit.

It may be necessary to remove the vent hood blower in order to service components such as the blower motor or air vent mechanism.

Disconnect power to the cooktop and remove it first. Reverse the steps in the Install the Vent Hood section in the Installation Instructions to remove the blower.

Service parts are available from a Monogram Service and Parts Center.

## READ AND SAVE THESE INSTRUCTIONS

### Controls

1. **Warming lamps ON/OFF switch**  
The warming lamps are controlled by their own rocker switch. Press the rocker switch for the warming lamps to begin heating.
2. **Light control**  
Turn the light control from OFF to HI for the brightest light while cooking.
3. **Fan control**  
Turn the fan control speed from OFF to HI as needed.

Continuous use of the fan system while cooking helps keep the kitchen comfortable and less humid. It also reduces cooking odors and soiling moisture that create a frequent need for cleaning.

**NOTE:** When the fan is operating on the lowest setting, it will be very quiet. Always make sure that the fan is turned OFF when you are finished in the kitchen.

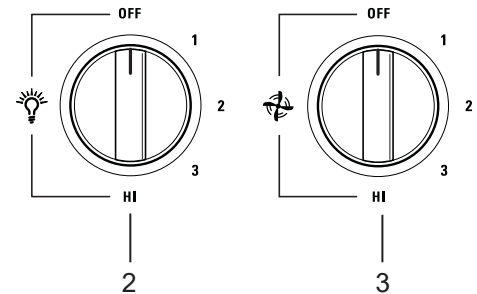
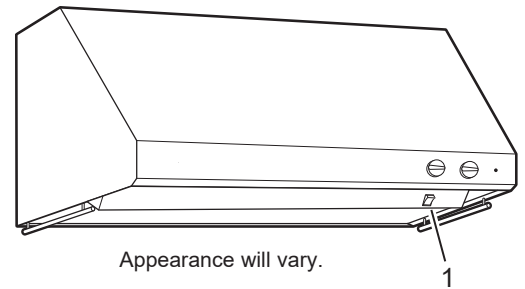

### Implement Holders

Implement holder rods are located on each side of the hood.

Use these rods to hang and display cooking utensils such as whisks, spoons, forks or any non-flammable decorative items. Frequently used small pots and pans can also hang from these rods.

#### **⚠ WARNING**

**DO NOT hang flammable items from these implement rods.**

**DO NOT hang items weighing more than 10 pounds on either side, or 20 pounds total weight.**

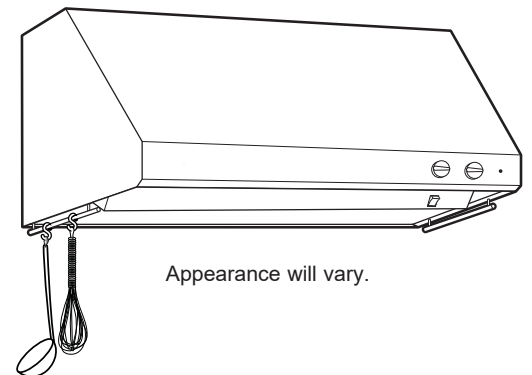

### For Your Safety

Before servicing or cleaning unit, switch power off at service panel and lock the service disconnecting means to prevent power from being switched on accidentally. When the service disconnecting means cannot be locked, securely fasten a prominent warning device, such as a tag, to the service panel.

## Baffle Grease Filters and Drip Trays (on some models)

Some models have reusable metal grease baffles and drip trays.

The metal baffles channel grease released by foods on the cooktop into the drip trays. The baffles also help prevent flaming foods on the cooktop from damaging the inside of the hood.

For this reason, the baffles must **ALWAYS** be in place when the hood is used. The grease baffles and drip trays should be cleaned once a month, or as needed.

**To clean the grease baffles and drip trays,** drain and wipe all excess grease with a dry paper towel. Soak them and then swish them around in hot water and detergent. Don't use ammonia or ammonia products because they will darken the metal. Do not use abrasives or oven cleaners. Rinse, shake and let them dry before replacing. **They may also be cleaned in an automatic dishwasher.**

### To remove:

Grasp the baffle knobs and pull them up, forward and out. Grasp the drip tray and carefully lift it up and out of the hood track.

### To replace the drip trays:

1. Place and seat the drip tray into the hood track.
2. Slide them left or right until all trays are side-by-side in place in the track.

### To replace the baffles:

1. Hold the baffle at the bottom by one of the knobs .
2. Place the other end of the baffle against the inside front of the hood.
3. Slide it up and push the bottom end back until it firmly seats into place.

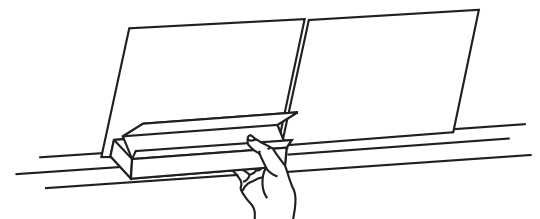
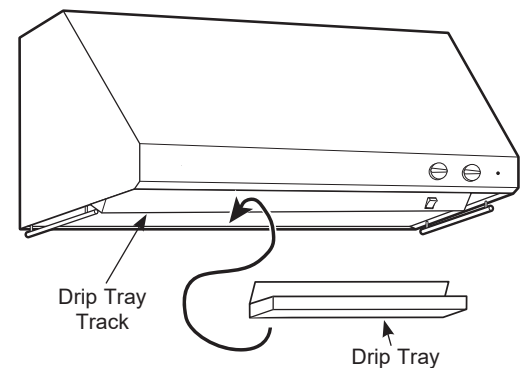

Drip Tray Replacement

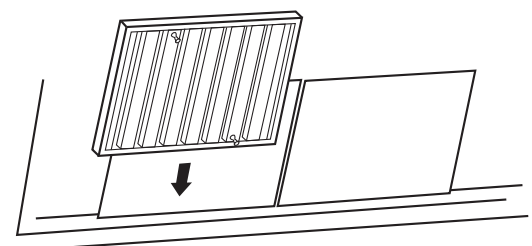
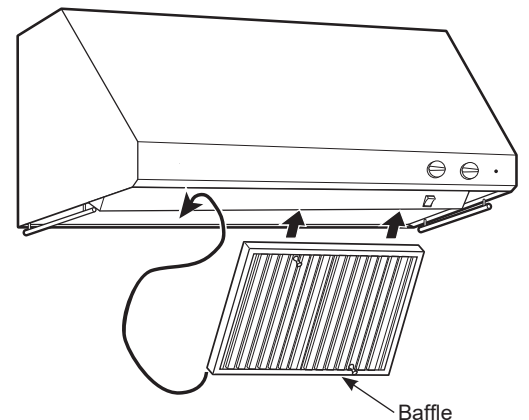

Baffle Replacement

### Stainless Steel Surfaces (on some models)

**Do not use a steel wool pad; it will scratch the surface.**

To clean the stainless steel surface, use warm sudsy water or a stainless steel cleaner or polish. Always wipe the surface in the direction of the grain. Follow the cleaner instructions for cleaning the stainless steel surface.

To inquire about purchasing stainless steel appliance cleaner or polish, or to find the location of a dealer nearest you, please call our toll-free number:

**Monogram Preferred Service: 800.444.1845**  
**Monogram.com**

### Light Bulbs

**To change the light bulbs:**

1. Grasp the outer trim ring and twist until reaching the unlock position. Then pull the ring straight out.
2. Grasp the bulb and twist until reaching the unlock position. Then gently pull the bulb straight out.
3. Replace with the same wattage, type and size bulb. Wear gloves. Do not touch bulb with your bare fingers.

These 120 volt, 50 watt halogen bulbs with a GU10 base are available at specialty lighting stores and home building centers.

Order bulb no. WB08X10052.

4. Replace the outer trim ring by inserting the two retaining tabs into the two tab slots, pressing the ring flush with the surface of the hood insert and twisting until reaching the lock position.

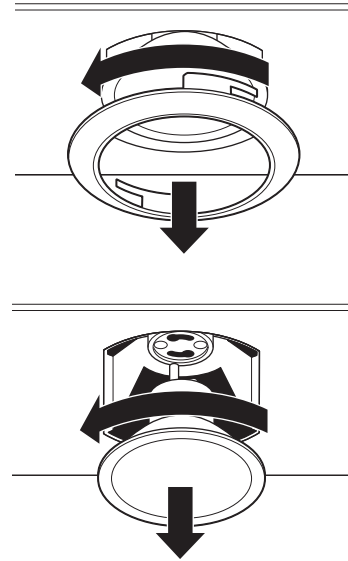

### Warming Lamps

The warming lamps are located on the underside of the hood.

These 120 volt, 175 watt, par 38 infrared heat lamp bulbs, with standard base, are available at some specialty lighting stores.

These infrared bulbs can also be ordered from your Monogram supplier.

Order bulb no. WB08X10029.

**NOTE:** If warming lamps are not desired, additional cooktop lighting can be obtained by replacing the infrared bulbs with standard incandescent bulbs with up to 100 watt maximum ratings, with standard bases. These bulbs are available at specialty lighting stores.

## Troubleshooting Tips

*Professional Vent Hood*

### Before You Call For Service

Save time and money! Review the charts on the following pages first and you may not need to call for service.

<b>Problem</b>	<b>Possible Causes</b>	<b>What To Do</b>
<b>Fan and lights do not operate when the switches are turned on</b>	The hood was never electrically connected by the installer/ electrician/builder.	Call the electrician/installer/builder to complete the the installation. This is not covered by warranty.
	A fuse may be blown or a circuit breaker tripped.	Replace the fuse or reset the circuit breaker.
<b>The blower does not work but the lights do</b>	The blower motor wire harness was not connected or was not connected properly by the installer/electrician/ builder to its mating connector located inside the hood on the top surface, to the left of the blower assembly.	<ol style="list-style-type: none"> <li>1. Switch power off at service panel and lock the service disconnecting means to prevent power from being switched on accidentally. When the service disconnecting means cannot be locked, securely fasten a prominent warning device, such as a tag, to the service panel.</li> <li>2. Remove the filters and locate the blower wire harness connector. Is it plugged into its mating connector?</li> <li>3. If no, plug the blower motor connector into its mating connector on the top of the hood. Switch the power back on. Check to see if the fan now works.</li> <li>4. If no, check the circuit breaker/fuse. If it is blown/tripped, replace/reset it. Does the blower work now? If no, call Monogram for service.</li> </ol>
<b>The blower fails to exhaust the smoke/steam/odors adequately</b>	Many factors could be the root cause for reduced air-flow.	
	Installation could be the problem: Your hood was designed to meet specific ducting requirements. If your duct length exceeds the manufacturer's requirements, hood performance will suffer. Air-flow will also be reduced if the house duct work is too small or there are too many elbows in the system.	Contact your installer or builder.
	Obstruction in duct work could be the problem.	Make sure nothing is blocking the vent (bird nests or kinks in the duct work).
	Damper blade may not be opening.	Make sure the tape is removed from the damper blades and that it swings open freely.
	Damper blade on Wall or Roof Cap may not be opening.	Contact your builder so they can make sure the damper swings open freely.
	Dirty filters/baffles	Make sure filters (and all hood surfaces) are kept clean of grease and dirt.
	Check to be sure the filter is clean.	If replacing the filter does not correct the problem, call for service.
	Sufficient makeup (replacement) air is required for exhausting appliances to operate to rating.	Check with local building codes, which may require or strongly advise the use of makeup air. Visit Monogram.com for available makeup air solutions.



*Before You  
Call For  
Service*

<b>Problem</b>	<b>Possible Causes</b>	<b>What To Do</b>
<b>The halogen/ heat lamp does not work</b>	The lamp or socket may be defective or a wire could be disconnected.	<p>Do some trouble-shooting by removing the lamp and place it in the socket of a lamp that does work (the heat lamp will fit in the halogen socket for the purpose of checking it). Does it work now? If no, the lamp is defective. If your hood is still in-warranty, call Monogram service and ask them to mail out a new lamp. State clearly whether you need the halogen or the heat lamp. Lamps on this product are covered by warranty and are cataloged. If the hood is no longer covered by warranty, reference the Care and Cleaning section of this manual to see lamp requirements. Lamps can be purchased at home building stores, specialty lighting stores or through Monogram Parts. Reference the defective lamp for information as well.</p> <p>If you placed the lamp in a working socket and it does illuminate, the original socket may be defective or a wire may be disconnected. Call Monogram for service.</p>
<b>Part is missing/ damaged/ defective</b>	In the unlikely event that a part would be missing, damaged or defective, we can serve you, the consumer, quickly by mailing these parts to you. We have identified several easy-to-install parts.	<p>These include: Lamps, lamp bezels, filters, baffles, grease trays, knobs, utensil rods, Owner's Manual and Installation Instructions.</p> <p>Call Monogram service and carefully describe your model number and the part you need. The model number is located inside the hood chassis, behind the filter/baffle.</p>
<b>Duct cover is missing</b>	The duct cover is not included with the hood. It must be purchased as an accessory.	<ul style="list-style-type: none"> <li>■ 6" duct cover for use with a 30" or 36" hood—order kit #ZX36DC6J</li> <li>■ 12" duct cover for use with a 30" or 36" hood—order kit #ZX36DC12J</li> <li>■ 6" duct cover for use with a 48" hood—order kit #ZX48DC6J</li> <li>■ 12" duct cover that works with a 48" hood—order kit #ZX48DC12J</li> </ul> <p>Call Monogram Parts. See Consumer Service page in this manual for a list of phone numbers.</p>
<b>Installation part is missing/ damaged/ defective</b>	We provide a 10" round, vertical duct transition. This part can be mailed out to the hood installer if it is in some way unusable. All other duct transitions, elbows, etc must be purchased locally. We can also mail out many other parts that come with the hood to your installer.	Call Monogram Service. See Consumer Service page in this manual for a list of phone numbers. Ask them to mail the parts only—no service call required.

*Accessories*

**Looking For Something More?**

**Monogram offers a variety of accessories to improve your cooking and maintenance experiences!**

Refer to the Consumer Support page for phone numbers and website information.

The following products and more are available:

**Accessories**

---

Warming Lamp

---

Halogen Lamp

---

**Parts**

---

Baffle

---

Drip Tray

---

**Cleaning Supplies**

---

CitruShine™ Stainless Steel Wipes

---

CeramaBryte Stainless Steel Appliance Cleaner

---

**YOUR MONOGRAM VENT HOOD WARRANTY**

**Staple sales slip or cancelled check here. Proof of original purchase date is needed to obtain service under warranty.**

**WHAT IS COVERED**

*From the Date of the Original Purchase*

**LIMITED TWO-YEAR WARRANTY**

For two years from date of original purchase, we will provide, free of charge, parts and service labor in your home to repair or replace **any part of the vent hood** that fails because of a manufacturing defect.

This warranty is extended to the original purchaser and any succeeding owner for products purchased for ordinary home use in the 48 mainland states, Hawaii, Washington, D.C. or Canada. If the product is located in an area where service by a Monogram Authorized Servicer is not available, you may be responsible for a trip charge or you may be required to bring the product to an Authorized Monogram Service location for service. In Alaska the warranty is the same except that it is LIMITED because you must pay to ship the product to the service shop or for the service technician's travel costs to your home.

All warranty service will be provided by our Factory Service Centers or by our authorized Customer Care® servicers during normal working hours.

Should your appliance need service, during warranty period or beyond, in the USA call 800.444.1845. In Canada: 888.880.3030. Please have your serial number and model number available when calling for service.

**WHAT IS NOT COVERED**

- Service trips to your home to teach you how to use the product.
- Replacement of house fuses or resetting of circuit breakers.
- Failure of the product if it is used for other than its intended purpose or used commercially.
- Improper installation, delivery or maintenance.
- Replacement of the replaceable filters.
- Damage to the product caused by accident, fire, floods or acts of God.
- Incidental or consequential damage caused by possible defects with this appliance.
- Damage caused after delivery.
- Product not accessible to provide required service.
- Installation or service for a makeup (replacement) air system.

**EXCLUSION OF IMPLIED WARRANTIES**

Your sole and exclusive remedy is product repair as provided in this Limited Warranty. Any implied warranties, including the implied warranties of merchantability or fitness for a particular purpose, are limited to one year or the shortest period allowed by law.

Some states do not allow the exclusion or limitation of incidental or consequential damages, so the above limitation or exclusion may not apply to you. This warranty gives you specific legal rights, and you may also have other rights which vary from state to state.

To know what your legal rights are in your state, consult your local or state consumer affairs office or your state's Attorney General.

**Warrantor: GE Appliances, a Haier company**

**Warrantor in Canada: MC COMMERCIAL INC, Burlington, ON, L7R 5B6**

---

***With the purchase of your new Monogram appliance, receive the assurance that if you ever need information or assistance from Monogram, we will be there. All you have to do is call!***

---

***Register Your Appliance***

Register your new appliance on-line at your convenience! Timely product registration will allow for enhanced communication and prompt service under the terms of your warranty, should the need arise. You may also mail in the pre-printed registration card included in the packing material.  
In the US: **Monogram.com**  
In Canada: **Prodsupport.mabe.ca/crm/Products/ProductRegistration.aspx**

---

***Schedule Service***

Expert Monogram repair service is only one step away from your door. Get on-line and schedule your service at your convenience any day of the year.  
In the US: **Monogram.com**  
or call 800.444.1845 during normal business hours.  
In Canada: **GEAppliances.ca/en/support/service-request** or call 888.880.3030

---

***Extended Warranties***

Purchase a Monogram extended warranty and learn about special discounts that are available while your warranty is still in effect.  
In the US: **Monogram.com**  
or call 800.444.1845 during normal business hours.  
In Canada: **GEAppliances.ca/en/support/purchase-extended-warranty** or call 888.880.3030

---

***Remote Connectivity***

For assistance with wireless network connectivity (for models with remote enable), visit our website at **Monogram.com** or call 800.444.1845 in the US only.

---

***Parts and Accessories***

Individuals qualified to service their own appliances can have parts or accessories sent directly to their homes (VISA, MasterCard and Discover cards are accepted). Order on-line today 24 hours every day.  
In the US: **Monogram.com** or by phone at 800.444.1845 during normal business hours.

**Instructions contained in this manual cover procedures to be performed by any user. Other servicing generally should be referred to qualified service personnel. Caution must be exercised, since improper servicing may cause unsafe operation.**

Customers in Canada should consult the yellow pages for the nearest MC Commercial service center, visit our website at **GEAppliances.ca/en/products/parts-filters-accessories** or call 888.880.3030.

# MANUEL DU PROPRIÉTAIRE

Hotte aspirante en acier  
inoxydable professionnelle

ELEVATE EVERYTHING

**MONOGRAM**

*Table des  
matières*

<b>Information de consommateur</b> . . . . .	2	<b>Trucs de dépannage</b> . . . . .	8
<b>Consignes de sécurité importantes</b> . . . . .	4	<b>Accessoires</b> . . . . .	10
<b>Commandes et fonctions</b>		<b>Garantie</b> . . . . .	11
Commandes . . . . .	5	<b>Soutien au consommateur</b> . . . . .	12
Supports pour ustensiles . . . . .	5		
Pour votre sécurité . . . . .	5		
<b>Nettoyage et entretien</b>			
Déflecteurs de filtrage de graisse et plateaux d'égouttage . . . . .	6		
Surfaces en acier inoxydable . . . . .	7		
Ampoules . . . . .	7		
Lampes chauffantes . . . . .	7		

*Avant  
d'utiliser votre  
hotte en acier  
inoxydable*

Lisez attentivement ce manuel. Il a été conçu pour vous aider à utiliser et à entretenir correctement votre nouvelle hotte aspirante professionnelle.

Conservez-le à portée de main pour répondre à vos questions.

Si vous ne comprenez pas quelque chose ou que vous avez besoin d'aide, consultez la page du service au verso de la couverture de ce manuel.

**OU**

Visitez notre site web sur : **Monogram.com**.

*Notez les  
numéros  
de modèle  
et de série*

Ces numéros figurent sur la carte d'enregistrement de propriété du produit emballé séparément avec votre hotte aspirante professionnelle ainsi que sur l'étiquette apposée sur le panneau frontal de l'appareil.

**Avant d'envoyer la carte, veuillez noter les numéros ici :**

\_\_\_\_\_  
Numéro de modèle

\_\_\_\_\_  
Numéro de série

Utilisez ces numéros dans toute correspondance ou pour tout appel au service après-vente concernant votre hotte professionnelle.

### *Retrait de la pellicule protectrice et du ruban d'emballage*

Agrippez fermement un coin de la pellicule protectrice avec vos doigts et décollez celle-ci lentement de la surface de l'appareil. N'utilisez pas d'articles coupants pour retirer la pellicule. Retirez toute la pellicule avant d'utiliser l'appareil pour la première fois.

La façon la plus sûre de faire disparaître la matière collante du ruban adhésif sans endommager le fini d'un électroménager neuf consiste à appliquer du détergent liquide pour vaisselle. Appliquez à l'aide d'un chiffon doux et laissez imbiber.

**REMARQUE :** La matière adhésive doit être nettoyée sur toutes les pièces. Il sera impossible de la déloger une fois cuite.

---

### *Conseils de dépannage*

Avant de faire un appel de service, consultez la section Avant de faire un appel de service au dos de ce manuel.

Vous y trouverez une liste des problèmes mineurs qu'il est possible de corriger par vous-même.

---

### *Si vous recevez une hotte professionnelle endommagée*

Contactez immédiatement le revendeur (ou le constructeur) qui vous a vendu la hotte.

---

### *En cas de besoin d'assistance*

Pour obtenir de l'assistance, consultez la page du service au verso de la couverture de ce manuel.

Nous sommes fiers de notre service et nous voulons que vous en soyez satisfait. Si, pour une quelconque raison, vous êtes mécontent du service fourni, voici la procédure à suivre pour obtenir une aide supplémentaire.

PREMIÈREMENT, contactez la personne qui a réparé votre appareil. Expliquez-lui les raisons de votre mécontentement. Dans la plupart des cas, cela résoudra le problème..

ENSUITE, si vous êtes toujours mécontent, écrivez tous les détails – y compris votre numéro de téléphone – à :

Manager, Customer Relations  
Monogram  
Appliance Park  
Louisville, KY 40225

# CONSIGNES DE SÉCURITÉ IMPORTANTES

## VEUILLEZ LIRE TOUTES LES CONSIGNES AVANT D'UTILISER L'APPAREIL

### ⚠ AVERTISSEMENT

Veillez lire toutes les consignes avant d'utiliser ce produit. Le non-respect de ces instructions pourrait entraîner un incendie, un choc électrique, une blessure grave voire la mort.

### ⚠ AVERTISSEMENT

#### CONSIGNES GÉNÉRALES DE SÉCURITÉ

### ⚠ AVERTISSEMENT

**POUR RÉDUIRE LE RISQUE D'INCENDIE, DE SECOURS ÉLECTRIQUE OU DE BLESSURE CORPORELLE, OBSERVEZ LES PRÉCAUTIONS SUIVANTES :**

- A. N'utilisez cet appareil que de la manière prévue par le fabricant. Si vous avez des questions, appelez le fabricant.
- B. Avant de réparer ou de nettoyer votre appareil, débranchez le courant au niveau du panneau de service et verrouillez les mécanismes de débranchement de service pour éviter tout branchement accidentel au courant. Si vous ne pouvez pas verrouiller les mécanismes de débranchement de service, attachez soigneusement un avertissement bien visible, comme une étiquette, au panneau de service.
- C. N'utilisez jamais cet appareil avec un mécanisme de réglage de la vitesse à semi-conducteurs.

### ⚠ ATTENTION

**UNIQUEMENT À USAGE DE VENTILATION GÉNÉRALE. N'UTILISEZ JAMAIS POUR L'ÉCHAPPEMENT DE MATIÈRES ET DE VAPEURS EXPLOSIVES.**

### ⚠ AVERTISSEMENT

**POUR RÉDUIRE LE RISQUE DE BLESSURE CORPORELLE SI DE LA GRAISSE PREND FEU SUR LA SURFACE DE CUISSON DU FOUR, SUIVEZ LES INSTRUCTIONS SUIVANTES\* :**

- A. ÉTOUFFEZ LES FLAMMES avec un couvercle qui convient, une tôle à biscuits ou un plateau en métal, puis éteignez le brûleur. FAITES BIEN ATTENTION DE NE PAS VOUS BRÛLER. Si les flammes ne s'éteignent pas immédiatement, SORTEZ ET APPELEZ LES POMPIERS.
- B. NE DÉPLACEZ JAMAIS UNE CASSEROLLE QUI FLAMBE – Vous pouvez vous brûler.

C. N'UTILISEZ JAMAIS D'EAU, en particulier de serviette ou de chiffon mouillé – il se produirait une explosion violente de vapeur brûlante.

D. N'UTILISEZ UN EXTINCTEUR que si :

- 1. Vous avez un extincteur de classe ABC et vous savez comment l'utiliser;
- 2. Le feu est réduit et confiné à l'endroit où il a commencé;
- 3. Vous avez déjà appelé les pompiers;
- 4. Vous combattez les flammes en tournant le dos à une sortie

\* Basé sur l'ouvrage intitulé «Kitchen Fire Safety Tips» publié par la NFPA.

### ⚠ AVERTISSEMENT

**RÉDUISEZ LE RISQUE D'UN FEU DE GRAISSE SUR LA SURFACE DE CUISSON DU FOUR :**

- A. Ne laissez jamais les éléments de surface sans supervision lorsqu'ils sont réglés sur une chaleur élevée ou moyenne. Le bouillonnement occasionne des débordements fumants et grasseux qui peuvent prendre feu. Chauffez à feu doux les substances huileuses, avec un réglage bas ou moyen.
- B. Ne préparez pas des mets flambés sur la cuisinière. Si vous préparez des mets flambés sous la hotte, mettez le ventilateur en marche.
- C. Nettoyez les mécanismes de ventilation fréquemment. Il ne faut pas permettre une accumulation de graisse sur le ventilateur ou sur le filtre.
- D. Utilisez une casserole de bonne taille. Utilisez toujours un ustensile de cuisine qui convienne au diamètre de l'élément de cuisson.

### ⚠ AVERTISSEMENT

#### RÉPARATIONS

**Si une réparation est nécessaire...**

Ne tentez pas de réparer ni de remplacer une pièce de la hotte aspirante sauf s'il s'agit d'une instruction précise de ce manuel. Toutes les autres interventions doivent être exécutées par un technicien qualifié.

Assurez-vous de couper l'alimentation électrique avant de réparer l'appareil.

L'enlèvement du ventilateur de la hotte aspirante peut s'avérer

nécessaire pour une réparation de composants tels que le moteur du ventilateur ou le mécanisme de l'évent.

En premier lieu, débranchez l'alimentation électrique à la table de cuisson puis retirez cette dernière. Ensuite, inversez les étapes de la section Installation de la hotte aspirante des instructions d'installation pour enlever le ventilateur.

Les pièces de rechange sont disponibles depuis un Centre de réparation et de pièces Monogram.

## LISEZ CES INSTRUCTIONS ET RANGEZ-LES SOIGNEUSEMENT



### Commandes

1. **Interrupteur Marche/Arrêt des lampes chauffantes**  
Les lampes chauffantes sont commandées par leur propre interrupteur basculant. Appuyez sur l'interrupteur pour allumer les lampes chauffantes.
2. **Commande de la lampe d'éclairage**  
Tournez la commande de OFF (Arrêt) à HI (Élevé) pour obtenir l'éclairage le plus puissant durant la cuisson.
3. **Commande du ventilateur**  
Tournez la commande de vitesse du ventilateur de OFF (Arrêt) à HI (Élevé) selon vos besoins.  
  
L'utilisation constante du système de ventilation durant la cuisson contribue à garder la cuisine confortable et moins humide. Cela réduit aussi les odeurs de cuisson et l'humidité grasseuse qui exige des nettoyages fréquents.  
  
**REMARQUE :** Le ventilateur est très silencieux lorsqu'il fonctionne à la plus basse vitesse. Assurez-vous de toujours l'éteindre (OFF) lorsque vous avez terminé de cuisiner.

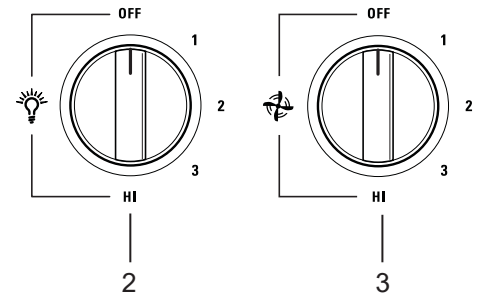
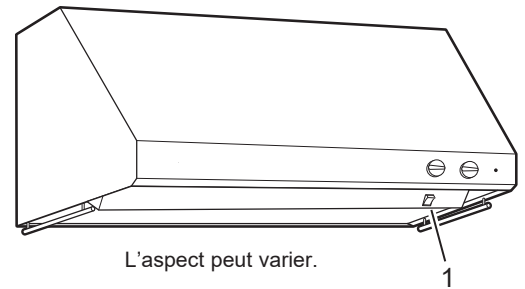

### Supports pour ustensiles

Les tringles des supports pour ustensiles sont situées de chaque côté de la hotte.

Utilisez ces tringles pour accrocher et exhiber des ustensiles de cuisson tels que fouets, louches, fourchettes ou tout article décoratif ininflammable. Vous pouvez aussi y suspendre les casseroles et les poêles fréquemment utilisées.

#### **⚠ AVERTISSEMENT**

**NE suspendez PAS d'articles inflammables sur ces tringles pour ustensiles.**

**NE suspendez PAS d'articles pesant plus de 10 lb (4,5 kg) sur un côté ou l'autre, ou 20 lb au total.**

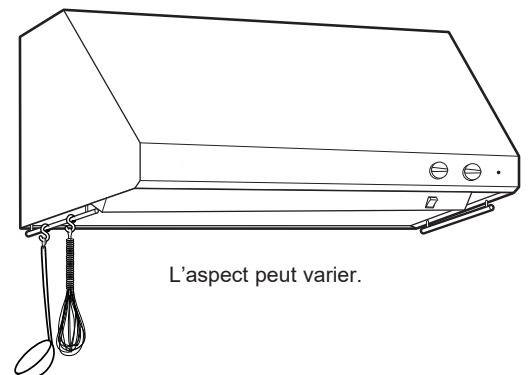

### Pour votre sécurité

Avant de réparer ou nettoyer l'appareil, coupez le courant au panneau électrique et verrouillez celui-ci pour prévenir la remise sous tension accidentelle. Si le verrouillage est impossible, fixez solidement une étiquette de mise en garde sur le panneau électrique.

### Défecteurs de filtrage de graisse et plateaux d'égouttage (certains modèles)

Certains modèles sont dotés de déflecteurs métalliques réutilisables et de plateaux d'égouttage.

Les déflecteurs métalliques canalisent la graisse de cuisson dans les plateaux d'égouttage. Les déflecteurs contribuent aussi à prévenir les aliments enflammés sur la table de cuisson d'endommager l'intérieur de la hotte.

Pour cette raison, les déflecteurs doivent **TOUJOURS** être en place lorsque la hotte est en fonction. Les déflecteurs de graisse et les plateaux d'égouttage doivent être nettoyés une fois par mois ou au besoin.

**Pour nettoyer les déflecteurs de graisse et les plateaux d'égouttage**, vidangez et essuyez la graisse excédentaire à l'aide d'un essuie-tout sec. Trempez ensuite les déflecteurs puis imbibez-les d'eau chaude et de détergent. N'utilisez pas d'ammoniac ni de produits à base d'ammoniac car ils feront ternir le métal. N'utilisez pas de produits abrasifs ni de nettoyants pour le four. Rincez, secouez et laissez sécher les déflecteurs avant de les remettre en place. **Ils peuvent aussi aller au lave-vaisselle.**

#### Enlèvement :

Agrippez les boutons du déflecteur et tirez-les vers le haut, vers l'avant puis vers l'extérieur. Agrippez le plateau d'égouttage, soulevez-le délicatement puis sortez-le des rails de la hotte.

#### Remise en place des plateaux d'égouttage :

1. Placez les plateaux d'égouttage dans les rails de hotte.
2. Glissez-les vers la gauche ou la droite jusqu'à ce qu'ils soient côte à côte dans les rails.

#### Remise en place des déflecteurs :

1. Tenez le déflecteur dans le bas par l'un de ses boutons.
2. Placez l'autre extrémité du déflecteur contre l'intérieur du devant de la hotte.
3. Glissez-la vers le haut et poussez l'extrémité inférieure vers l'arrière jusqu'à ce qu'elle se dépose en place.

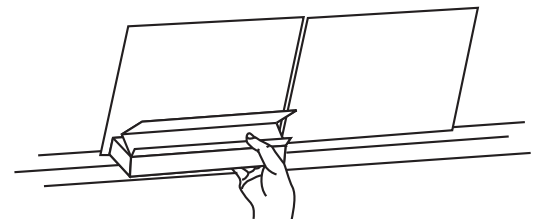
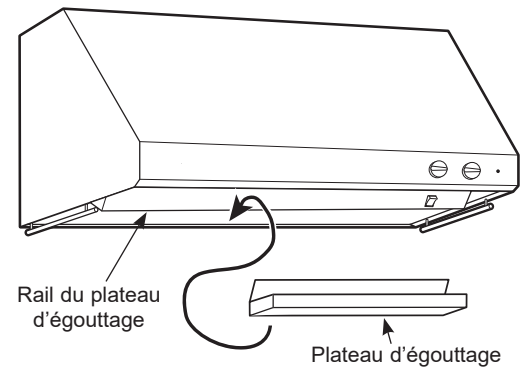

Remise en place du plateau d'égouttage

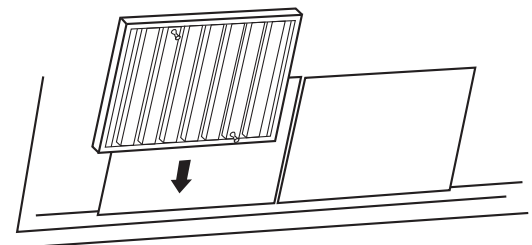
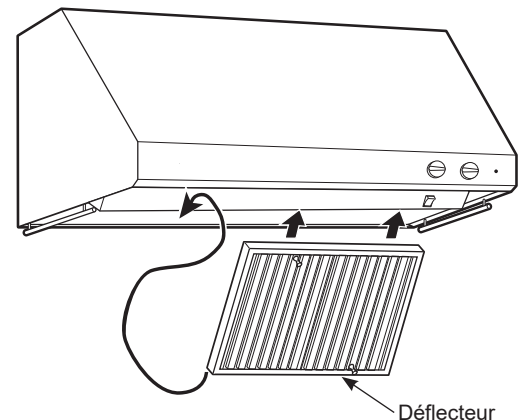

Remise en place du déflecteur

### Surfaces en acier inoxydable (certains modèles)

**N'utilisez pas de tampons en laine d'acier; ils vont rayer la surface.**

Pour nettoyer la surface en acier inoxydable, utilisez de l'eau chaude savonneuse ou un produit de nettoyage ou de polissage pour acier inoxydable. Essayez toujours la surface dans la direction du grain. Observez les instructions du produit pour acier inoxydable.

Pour vous renseigner sur l'achat d'un produit de nettoyage ou de polissage pour acier inoxydable, ou pour connaître l'adresse du revendeur local, veuillez composer notre numéro sans frais :

**Service privilégié de Monogram : 800.444.1845**

**Monogram.com**

### Ampoules

Pour remplacer les ampoules :

1. Agrippez l'anneau de garniture extérieur et tournez-le jusqu'en position de déverrouillage. Tirez ensuite sur l'anneau en ligne droite pour le sortir.
2. Agrippez l'ampoule et tournez-la jusqu'en position de déverrouillage. Tirez ensuite délicatement sur l'ampoule en ligne droite pour la sortir.

3. Remplacez par une ampoule neuve de même puissance, type et taille. Portez des gants. Ne touchez pas à l'ampoule avec les doigts nus.

Ces ampoules halogènes de 120 volts, 50 watts, avec base GU10 sont offertes chez les marchands de luminaires ou de quincaillerie.

Commandez l'ampoule no WB08X10052.

4. Remplacez l'anneau de garniture extérieur en insérant les deux languettes de retenue dans les deux fentes correspondantes, puis poussez l'anneau à égalité avec la surface de la hotte et tournez-le en position de verrouillage.

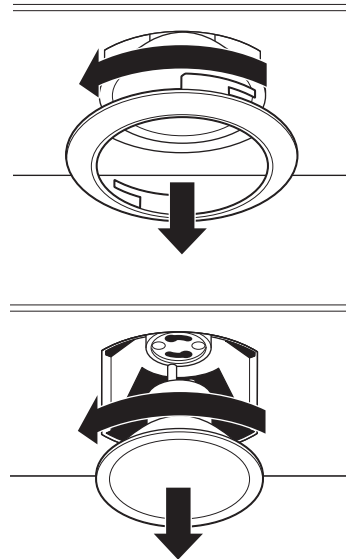

### Lampes chauffantes

Les lampes chauffantes sont situées sur le dessous de la hotte.

Les ampoules infrarouges de 120 volts, 175 watts, par 38, sont offertes chez certains marchands de luminaires.

Ces ampoules infrarouges peuvent aussi être commandées auprès de votre fournisseur Monogram.

Commandez l'ampoule no WB08X10029.

**REMARQUE :** Si l'on ne désire pas de lampes chauffantes, il est possible de se procurer un éclairage supplémentaire en remplaçant les ampoules infrarouges par des ampoules à incandescence d'une puissance jusqu'à 100 watts dotées d'une base standard. Ces ampoules sont offertes chez les marchands de luminaires.

### Avant d'appeler le service à la clientèle

Économisez du temps et de l'argent! Consultez les tableaux des pages suivantes, et vous n'aurez peut-être pas à appeler le service à la clientèle.

Problème	Causes possibles	Que faire
Le ventilateur et les lampes ne s'allument pas lorsque les interrupteurs sont enfoncés en position de marche.	L'installateur/l'électricien/l'entrepreneur n'a jamais effectué le raccordement électrique de la hotte.	Appelez l'installateur/l'électricien/l'entrepreneur pour terminer l'installation. Cela n'est pas couvert par la garantie.
	Un fusible est grillé ou le disjoncteur est déclenché.	Remplacez le fusible ou réarmez le disjoncteur.
Le ventilateur ne fonctionne pas mais les lampes fonctionnent	L'installateur/l'électricien/l'entrepreneur n'a pas branché (ou incorrectement) le faisceau de fils du moteur de la hotte sur les connecteurs correspondants situés sur la surface supérieure de l'intérieur de la hotte, à la gauche du ventilateur.	<ol style="list-style-type: none"> <li>1. Coupez le courant au panneau électrique et verrouillez-le pour prévenir sa remise en service accidentelle. Si le verrouillage du panneau électrique est impossible, apposez solidement une étiquette de mise en garde bien en vue sur celui-ci.</li> <li>2. Retirez les filtres et repérez le connecteur du faisceau de fils du ventilateur. Est-il bien branché dans le connecteur correspondant?</li> <li>3. Si ce n'est pas le cas, branchez le connecteur du moteur du ventilateur dans le connecteur correspondant dans le haut de la hotte. Rétablissez le courant électrique. Vérifiez si le ventilateur fonctionne.</li> <li>4. Si ce n'est pas le cas, il peut s'agir d'un fusible grillé qu'il faut remplacer ou du disjoncteur déclenché qu'il faut réarmer. Le ventilateur fonctionne-t-il maintenant? Si la réponse est toujours négative, faites un appel de service auprès de Monogram.</li> </ol>
Le ventilateur n'évacue pas la fumée/vapeur/odeurs adéquatement	La cause d'une réduction du débit d'air peut être due à plusieurs facteurs.	
	L'installation : votre hotte a été conçue pour répondre à des critères spécifiques concernant les conduits d'évacuation. Si la longueur de conduit excède les spécifications du fabricant, le rendement de la hotte peut en souffrir. Le débit sera aussi moindre si le système de conduits du domicile est trop petit ou s'il comporte trop de coudes.	Communiquez avec l'installateur ou l'entrepreneur.
	Obstruction	Assurez-vous que rien n'obstrue l'évent (nids d'oiseau ou déformations dans le système de conduits).
	Registre	Assurez-vous que le ruban adhésif a été retiré des lames du registre et que celles-ci s'ouvrent librement.
	Une lame de registre sur le mur ou le chapeau de toit ne s'ouvre pas.	Communiquez avec l'entrepreneur pour qu'il fasse en sorte que le registre s'ouvre librement.
	Filtres/défecteurs encrassés	Assurez-vous que les filtres (et toutes les surfaces de la hotte) soient toujours exempts de graisse et de saleté.
	Vérifiez la propreté du filtre	Si le remplacement du filtre ne résout pas le problème, faites un appel de service.
Un débit d'air de compensation (de remplacement) suffisant est requis pour que les appareils d'évacuation fonctionnent comme prévu.	Consultez les codes de construction locaux, ceux-ci peuvent exiger ou fortement recommander la présence d'air de compensation. Visitez <a href="http://Monogram.com">Monogram.com</a> pour connaître les solutions en matière d'air de compensation.	

### Avant d'appeler le service à la clientèle

Problème	Causes possibles	Que faire
<b>La lampe halogène/ chauffante ne fonctionne pas</b>	L'ampoule ou la douille est défectueuse ou un fil est débranché.	<p>Faites une vérification en retirant la lampe pour la mettre dans la douille d'une autre lampe qui fonctionne (la lampe chauffante conviendra à une douille halogène pour vérification). Cela fonctionne-t-il maintenant? Si ce n'est pas le cas, la lampe est défectueuse. Si la hotte est toujours sous garantie, appelez l'assistance Monogram et demandez une nouvelle lampe livrée par la poste. Indiquez clairement s'il faut une lampe halogène ou chauffante. Ces lampes sont couvertes par la garantie et figurent au catalogue. Si la hotte n'est plus sous garantie, consultez la section Entretien et nettoyage de ce manuel pour connaître les caractéristiques de la lampe défectueuse. Vous pourrez vous en procurer chez les marchands de matériaux de construction ou de luminaires, ou auprès du centre des pièces Monogram. Dans l'un ou l'autre choix, munissez-vous des renseignements sur la lampe.</p> <p>Si vous avez placé la lampe dans une douille qui fonctionne et qu'elle s'allume, il se peut que la douille initiale soit défectueuse ou qu'un fil soit débranché. Faites un appel de service auprès de Monogram.</p>
<b>Une pièce est manquante/ endommagée/ défectueuse</b>	Dans le cas assez improbable où une pièce serait manquante, endommagée ou défectueuse, nous pouvons vous servir rapidement, vous le consommateur, en vous faisant parvenir la pièce par la poste. Nous avons identifié plusieurs pièces faciles à installer.	<p>Mentionnons :</p> <p>Lampes, anneaux de lampe, filtres, déflecteurs, plateaux à graisse, boutons, tringles pour ustensiles, manuels du propriétaire et instructions d'installation.</p> <p>Appelez le centre de service Monogram et mentionnez distinctement votre numéro de modèle et la pièce qu'il vous faut. Le numéro de modèle figure à l'intérieur du châssis de la hotte, derrière le filtre/défecteur.</p>
<b>Le couvercle du conduit est manquant</b>	Le couvercle du conduit n'est pas inclus avec la hotte. On doit se le procurer en tant qu'accessoire.	<ul style="list-style-type: none"> <li>■ Couvercle de conduit 6 po pour hotte de 30 ou 36 po – commandez l'ensemble #ZX36DC6J</li> <li>■ Couvercle de conduit 12 po pour hotte de 30 ou 36 po – commandez l'ensemble #ZX36DC12J</li> <li>■ Couvercle de conduit 6 po pour hotte de 48 po – commandez l'ensemble #ZX48DC6J</li> <li>■ Couvercle de conduit 12 po pour hotte de 48 po – commandez l'ensemble #ZX48DC12J</li> </ul> <p>Appelez le centre des pièces Monogram. Consultez la page Service au consommateur de ce manuel pour une liste des numéros de téléphone.</p>
<b>Une pièce d'installation est manquante/ endommagée/ défectueuse</b>	Nous fournissons un conduit de transition vertical rond de 10 po. Cette pièce peut parvenir par la poste à l'installateur de la hotte si elle est nécessaire. Tous les autres types de conduits de transition, coudes, etc., doivent être achetés localement. Nous pouvons aussi livrer par la poste plusieurs autres pièces qui viennent avec la hotte pour votre installateur.	<p>Appelez le centre de service Monogram. Consultez la page Service au consommateur de ce manuel pour une liste des numéros de téléphone. Demandez uniquement que l'on vous poste les pièces – aucune intervention de service n'est requise.</p>

### Accessoires

#### **Vous êtes à la recherche d'autres articles?**

**Monogram propose une variété d'accessoires afin d'améliorer votre expérience de cuisson et d'entretien!**

Reportez-vous à la page du Soutien au consommateur pour des renseignements sur l'accessibilité téléphonique et en ligne.

Les produits suivants et d'autres encore sont offerts :

#### **Accessoires**

---

Lampe chauffante

---

Lampe halogène

---

#### **Pièces**

---

Défecteur

---

Plateau d'égouttage

---

#### **Articles de nettoyage**

---

Lingettes pour acier inoxydable CitruShine™

---

Nettoyant pour électroménagers en acier inoxydable CERAMA BRYTE®

---

## **GARANTIE DE VOTRE HOTTE ASPIRANTE MONOGRAM**

**Agrafez ici le chèque oblitéré ou le reçu de votre achat. La preuve d'achat originale sera nécessaire pour bénéficier du service après-vente pendant la période de garantie.**

### **COUVERT PAR LA GARANTIE**

*À partir de la  
date d'achat  
initial*

#### **GARANTIE DE DEUX ANS LIMITÉE**

Durant deux ans à partir de la date d'achat initial, nous fournirons gratuitement les pièces et la main-d'oeuvre à votre domicile, pour réparer ou remplacer **n'importe quelle partie de la hotte** qui serait défectueuse à cause d'un défaut de fabrication.

Cette garantie est étendue à l'acheteur original et à tout propriétaire successif pour les appareils achetés pour un usage domestique ordinaire dans les 48 États continentaux, à Hawaii, à Washington D.C. ou au Canada. Si cet appareil est installé dans un endroit où il n'existe pas de service agréé Monogram, vous pouvez avoir à prendre en charge les frais de transport, ou il peut vous être demandé d'apporter l'appareil dans un service Monogram agréé pour réparation. En Alaska, la garantie est la même, sauf qu'elle est LIMITÉE parce que vous devez prendre en charge les frais de transport au magasin ou les frais de déplacement du technicien du service à votre domicile.

Tous les services de garantie sont fournis par nos centres de service d'usine, ou par un technicien Customer Care® agréé, pendant les heures de travail normales.

Dans le cas où votre appareil nécessiterait une intervention, pendant la période de garantie ou au-delà, appelez le 800.444.1845 aux États-Unis. Au Canada, appelez le 888.880.3030. Munissez-vous du numéro de modèle et du numéro de série lors de votre appel au service après-vente.

### **NON COUVERT PAR LA GARANTIE**

- Les déplacements à domicile pour vous apprendre à utiliser l'appareil.
- Le remplacement des fusibles du domicile ou la réinitialisation des disjoncteurs.
- Une panne de l'appareil dans le cas d'une utilisation autre que celle prévue, ou d'une utilisation commerciale.
- Une installation, une livraison ou un entretien inadéquats.
- Le remplacement des filtres jetables.
- Un dommage de l'appareil provoqué par un accident, un incendie, une inondation ou un autre cas de force majeure.
- Un dommage accessoire ou indirect provoqué par d'éventuels défauts de cet appareil.
- Un dommage provoqué après la livraison.
- Un appareil non accessible pour exécuter la réparation nécessaire.
- Une installation ou un entretien pour système d'air de compensation (de remplacement).

#### **EXCLUSION DES GARANTIES IMPLICITES**

Vous ne serez en droit de solliciter que la réparation comme le prévoit la garantie limitée. Toutes les garanties implicites, y compris celles afférentes à la qualité marchande ou à l'adéquation à toute fin spécifique, sont limitées à un an, la période la plus courte légalement autorisée.

Certains États n'autorisent pas l'exclusion ou la limitation des dommages indirects, la limitation ou l'exclusion ne vous sont pas applicables. Cette garantie vous confère des droits spécifiques, et vous disposez de droits supplémentaires qui varient d'un état à l'autre.

Pour en savoir plus sur les droits qui vous sont conférés pour un état donné, consultez le bureau d'informations pour les consommateurs le plus proche ou le procureur de votre État.

**Garant : GE Appliances, a Haier company**

**Garant au Canada : MC COMMERCIAL INC, Burlington, ON, L7R 5B6**

---

**Avec l'achat de votre nouvel appareil Monogram vous recevez aussi l'assurance que si vous avez besoin d'information ou d'aide de Monogram, nous serons là pour vous. Vous n'avez qu'à composer le numéro sans-frais !**

---

### **Enregistrez votre électroménager**

Enregistrez votre nouvel appareil en ligne au moment qui vous convient le mieux! L'enregistrement de votre produit dans les délais prescrits permet une meilleure communication et un service rapide, selon les modalités de votre garantie, si besoin est. Vous pouvez également envoyer par courrier la carte d'enregistrement pré-imprimée qui se trouve dans l'emballage de votre appareil.  
Aux États-Unis : **Monogram.com**  
Au Canada : **Prodsupport.mabe.ca/crm/Products/ProductRegistration.aspx**

---

### **Service de réparation**

Un service de réparation expert Monogram se trouve à quelques pas de chez vous. Rendez-vous sur notre site et programmez, à votre convenance, une visite de réparation à n'importe quel jour de l'année.  
Aux États-Unis : **Monogram.com**  
ou composez le 800.444.1845 durant les heures normales de bureau.  
Au Canada : **GEAppliances.ca/en/support/service-request** ou composez le 888.880.3030

---

### **Prolongation de garantie**

Procurez-vous une prolongation de garantie Monogram et informez-vous des rabais spéciaux en vigueur pendant la durée de votre garantie.  
Aux États-Unis : **Monogram.com**  
le 800.444.1845 durant les heures normales de bureau.  
Au Canada :  
**GEAppliances.ca/en/support/purchase-extended-warranty** ou composez le 888.880.3030

---

### **Connectivité à distance**

Pour de l'assistance concernant la connectivité au réseau sans fil (pour les modèles équipés de cette fonction), visitez notre site Web au **Monogram.com** ou composez le 800.444.1845 aux États-Unis seulement.

---

### **Pièces et accessoires**

Les personnes ayant les compétences requises pour réparer elles-mêmes leurs appareils peuvent recevoir directement à la maison des pièces ou accessoires (les cartes VISA, MasterCard et Discover sont acceptées). Commandez en ligne 24 heures par jour.  
Aux États-Unis : **Monogram.com** ou par téléphone au 800.444.1845 durant les heures normales de bureau.

**Les instructions contenues dans le présent manuel comportent des procédures que tout utilisateur peut effectuer. Les autres types de réparation doivent généralement être confiés à un technicien qualifié. Usez de prudence : une réparation ou un entretien mal effectués peuvent rendre l'utilisation de l'appareil dangereuse.**

Les consommateurs au Canada doivent consulter les pages jaunes pour connaître le centre de service MC Commercial le plus proche, visiter notre site Web au **GEAppliances.ca/en/products/parts-filters-accessories** ou composer le 888.880.3030.



# MANUAL DEL PROPIETARIO

Campana de Ventilación  
Profesional de Acero Inoxidable

ELEVATE EVERYTHING

**MONOGRAM**

*Table des  
matières*

<b>Información para el consumidor</b> . . . . .	2	<b>Consejos para la Solución de Problemas</b> . . . . .	8
<b>Información Importante de Seguridad</b> . . . . .	4	<b>Accesorios</b> . . . . .	10
<b>Controles y Funciones</b>		<b>Garantía</b> . . . . .	11
Controles . . . . .	5	<b>Soporte para el Consumidor</b> . . . . .	12
Barrales . . . . .	5		
Para su seguridad . . . . .	5		
<b>Cuidado y limpieza</b>			
Filtros deflectores de grasa y bandejas de goteo. . . . .	6		
Superficies de acero inoxidable . . . . .	7		
Lámparas de luz . . . . .	7		
Lámparas calefactoras . . . . .	7		

*Antes de usar  
la campana  
de ventilación  
profesional*

Lea este manual detenidamente. La finalidad del mismo es ayudarle a realizar un uso y mantenimiento correctos de su nueva campana de ventilación profesional.

Téngalo a mano para encontrar respuestas a sus preguntas.

Si no entiende algo o necesita más ayuda, diríjase a la página de Servicios para el consumidor en la parte trasera de este manual.

**O**

Visite nuestro sitio Web en: **Monogram.com**

*Anote los  
números  
de modelo  
y serie*

Estos números figuran en la Tarjeta de Registro de Pertenencia del Producto del Consumidor embalada aparte, junto con la campana de ventilación profesional y en una etiqueta sobre el panel frontal de la unidad.

**Antes de enviar esta tarjeta, escriba estos números aquí:**

Número de Modelo

Número de Serie

Use estos números en cualquier correspondencia o llamadas al servicio técnico relacionadas con su campana de ventilación profesional.

#### ***Cómo Retirar la Película Protectora de Envío y la Cinta de Embalaje***

Con cuidado tome un extremo de la película protectora de envío con los dedos y lentamente retire la misma de la superficie del electrodoméstico. No utilice ningún producto filoso para retirar la película. Retire toda la película antes de usar el electrodoméstico por primera vez.

Para asegurar que no haya daños sobre el acabado del producto, la forma más segura de retirar el adhesivo de la cinta de embalaje en electrodomésticos nuevos es aplicando un detergente líquido hogareño para lavar platos. Aplique con una tela suave y deje que se seque.

**NOTA:** El adhesivo deberá ser eliminado de todas las partes. No se puede retirar si se hornea con éste dentro.

---

#### ***Consejos para la solución de problemas***

Antes de solicitar el servicio técnico, controle la sección Antes de Llamar al Servicio Técnico en la parte trasera de este manual.

En el mismo figuran causas de problemas menores de funcionamiento que usted puede corregir.

---

#### ***Si recibió una campana de ventilación profesional dañada***

De forma inmediata, comuníquese con el comerciante (o fabricante) que le vendió la campana de ventilación profesional.

---

#### ***Si necesita solicitar el servicio técnico***

Para acceder al servicio técnico, diríjase a la página de Servicios para el consumidor en la parte trasera de este manual.

Estamos orgullosos de nuestro servicio técnico y deseamos que esté complacido. Si por alguna razón no se siente a gusto con el servicio técnico que recibe, aquí figuran dos pasos que deberá seguir para solicitar ayuda adicional.

PRIMERO, comuníquese con las personas que le brindaron el servicio técnico sobre su electrodoméstico. Explique por qué no se siente a gusto. En la mayoría de los casos, esto resolverá el problema.

LUEGO, si aún no está conforme, escriba todos los detalles - incluyendo su número telefónico - a:

Manager, Customer Relations  
Monogram  
Appliance Park  
Louisville, KY 40225

# INFORMACIÓN IMPORTANTE DE SEGURIDAD

## LEA TODAS LAS INSTRUCCIONES ANTES DE USAR ESTE ELECTRODOMÉSTICO

### ⚠️ ADVERTENCIA

Lea todas las instrucciones de seguridad antes de utilizar este producto. No seguir estas instrucciones puede generar un incendio, una descarga eléctrica, lesiones corporales o la muerte.

### ⚠️ ADVERTENCIA

#### INSTRUCCIONES GENERALES DE SEGURIDAD

### ⚠️ ADVERTENCIA

**A FIN DE REDUCIR EL RIESGO DE INCENDIOS, DESCARGAS ELÉCTRICAS O LESIONES PERSONALES, CUMPLA CON LO SIGUIENTE:**

- A. Use esta unidad sólo del modo indicado por el fabricante. Ante cualquier duda, comuníquese con el fabricante.
- B. Antes de realizar el servicio técnico o de limpiar la unidad, apague el interruptor del panel del servicio y bloquee el suministro del servicio a fin de evitar que la corriente se active en forma accidental. Cuando el suministro del servicio no pueda ser bloqueado, ajuste de forma segura un dispositivo de advertencia visible, tal como una etiqueta, al panel del servicio.
- C. No use esta unidad con ningún dispositivo de control de velocidad en estado sólido.

### ⚠️ PRECAUCIÓN

**SÓLO PARA USO DE VENTILACIÓN GENERAL. NO LO UTILICE PARA HACER SALIR MATERIALES Y VAPORES RIESGOSOS O EXPLOSIVOS.**

### ⚠️ ADVERTENCIA

**A FIN DE REDUCIR EL RIESGO DE LESIONES SOBRE PERSONAS EN CASO DE INCENDIO DE GRASA SOBRE LA SUPERFICIE DE LA COCINA, CUMPLA CON LO SIGUIENTE\*:**

- A. APAGUE LAS LLAMAS con una tapa adherente, bandeja de galletas o bandeja metálica, y luego apague el quemador. TENGA CUIDADO A FIN DE EVITAR QUEMADURAS. Si las llamas no se apagan de inmediato, EVACÚE EL LUGAR Y LLAME AL DEPARTAMENTO DE BOMBEROS.
- B. NUNCA TOME UNA OLLA QUE SE ESTÉ INCENDIANDO — Puede sufrir quemaduras.

C. NO USE AGUA, , in incluyendo paños o toallas húmedas - se producirá una explosión violenta de vapor.

D. Use un extinguidor SÓLO si:

- 1. Sabe que cuenta con un extinguidor Clase ABC, y sabe cómo usarlo.
- 2. El incendio es pequeño y está contenido en el área donde comenzó.
- 3 Se llamó al departamento de bomberos.
- 4. Puede luchar contra el fuego con su espalda hacia una salida.

\*Basado en "Seguridad contra Incendios en una Cocina", publicado por NFPA.

### ⚠️ ADVERTENCIA

**A FIN DE REDUCIR EL RIESGO DE INCENDIO DE GRASA SOBRE LA SUPERFICIE DE UNA COCINA:**

- A. Nunca descuide las unidades cuando se encuentren a altas temperaturas. Los hervores excesivos causan vapores y derrames de grasa que se pueden encender. Caliente los aceites de forma lenta en las posiciones baja o media.
- B. Siempre ENCIENDA la campana al cocinar con fuego alto o al flambear comidas (tales como: crepes suzette, cerezas jubileo, filetes flambeados con pimienta verde).
- C. Limpie las ventilaciones de forma frecuente. No se debe permitir la acumulación de grasa en el ventilador o el filtro.
- D. Use cacerolas de tamaño apropiado. Siempre utilice utensilios adecuados al tamaño del elemento sobre la superficie.

### ⚠️ ADVERTENCIA

#### TÉCNICO

**Si necesita solicitar el servicio técnico...**

No intente reparar o reemplazar ninguna pieza de la campana de ventilación, a menos que esto se recomiende específicamente en este manual. Cualquier otra reparación deberá ser realizada por un técnico calificado.

Asegúrese de que la corriente esté desconectada antes de realizar el servicio técnico de la unidad.

Es posible que sea necesario retirar el extractor de la

campana de ventilación a fin de realizar el servicio técnico de los componentes tales como el motor del extractor o el mecanismo de ventilación de aire.

Desconecte la corriente de la superficie de cocción y retire la misma primero. Invierta los pasos en la sección de Instalación de la Campana de Ventilación en las Instrucciones de Instalación para retirar el extractor.

Las piezas del servicio técnico están disponibles a través de un Centro de Servicio Técnico y Piezas de Monogram.

## LEA Y GUARDE ESTAS INSTRUCCIONES

### Controles

#### 1. Interruptor de ENCENDIDO/ APAGADO de las lámparas calefactores.

Las lámparas calefactoras son controladas por su propio interruptor basculante. Presione el interruptor basculante para que las lámparas calefactores comiencen a calentar.

#### 2. Control de la luz

Gire el control de la luz de OFF (Apagado) a HI (Alto) para acceder a la luz más brillante mientras cocina.

#### 3. Control del ventilador

Gire de OFF (Apagado) a HI (Alto) la velocidad del control del ventilador, según sea necesario.

El uso continuo del sistema de ventilación mientras cocina ayuda a mantener la cocina confortable y menos húmeda. También reduce los olores de la cocción y la suciedad creada por la humedad que demanda una limpieza frecuente.

**NOTA:** Cuando el ventilador está funcionando en la configuración más baja, estará muy tranquilo. Siempre asegúrese de que el ventilador esté en OFF (Apagado) cuando termine de usar la cocina.

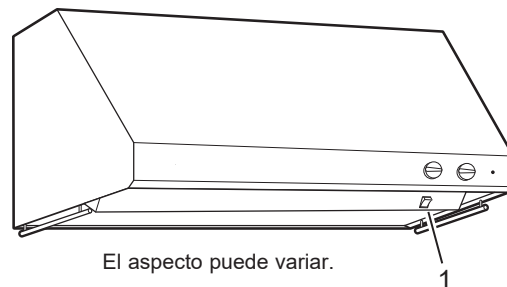

El aspecto puede variar.

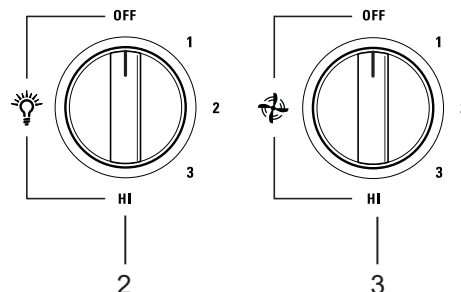

### Barrales

Los barrales están ubicados sobre cada lado de la campana.

Use los mismos para colgar y mostrar los utensilios de cocina tales como batidores, cucharas, tenedores y cualquier artículo decorativo no inflamable. Las pequeñas ollas y cacerolas de uso frecuente también pueden ser colgadas de estos barrales.

#### **⚠ ADVERTENCIA**

**NO cuelgue artículos inflamables de estos barrales.**

**NO cuelgue artículos que pesen más de 10 libras sobre cada lado, o 20 libras de peso total.**

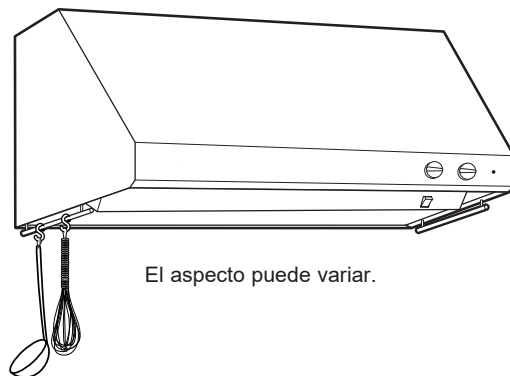

El aspecto puede variar.

### Para su seguridad

Antes de realizar el servicio técnico o de limpiar la unidad, apague el interruptor del panel del servicio y bloquee el suministro del servicio a fin de evitar que la corriente se active en forma accidental. Cuando el suministro del servicio no pueda ser bloqueado, ajuste de forma segura un dispositivo de advertencia visible, tal como una etiqueta, al panel del servicio.

### Filtros deflectores de grasa y bandejas de goteo (en algunos modelos)

Algunos modelos cuentan con deflectores de grasa metálicos y bandejas de goteo.

Los deflectores metálicos desvían la grasa liberada por las comidas en la superficie de cocción sobre las bandejas de goteo. Los deflectores también evitan que las llamas de las comidas en la superficie de cocción dañen el interior de la campana.

Por esta razón, los deflectores **SIEMPRE** deben estar en el lugar correcto cuando se use la campana. Los deflectores de grasa y las bandejas de goteo deben ser limpiados una vez por mes, o cuando sea necesario.

**Para limpiar los deflectores de grasa y las bandejas de goteo**, drene y limpie el exceso de grasa con una toalla de papel seca. Enjuague los mismos y luego friegue a su alrededor con agua caliente y detergente. No use amoníaco ni productos de amoníaco, ya que oscurecerán el metal. No use limpiadores abrasivos ni limpiadores para horno. Enjuague, sacuda y deje secar antes de realizar el reemplazo. **También pueden ser limpiados en un lavavajillas automático.**

#### Para su retiro:

Tome las perillas del deflector y empuje las mismas hacia arriba, adelante y afuera. Tome la bandeja de goteo y con cuidado levante la misma y empuje hacia afuera del recorrido de la campana.

#### Para reemplazar las bandejas de goteo:

1. Coloque y apoye la bandeja de goteo en el recorrido de la campana.
2. Deslice las mismas de izquierda a derecha hasta que todas las bandejas estén colocadas una al lado de la otra sobre el recorrido.

#### Para reemplazar los deflectores:

1. Sostenga el deflector en la parte inferior tomando una de las perillas.
2. Coloque el otro extremo del deflector contra la parte frontal interna de la campana.
3. Deslice la misma hacia arriba y empuje el extremo inferior hacia atrás hasta que se apoye de manera firme en su posición.

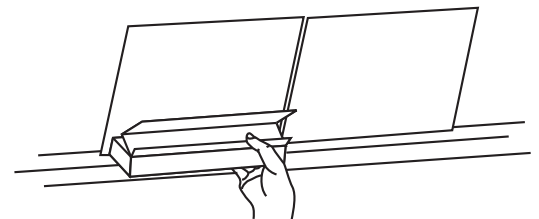
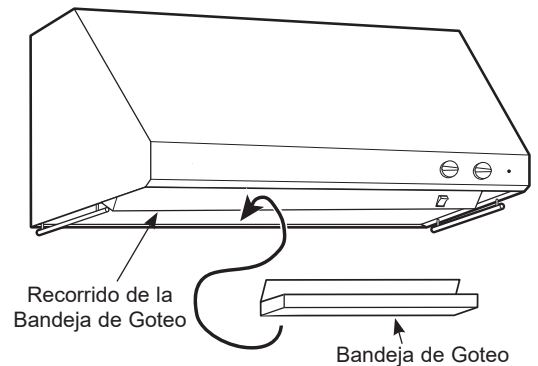

Reemplazo de la Bandeja de Goteo

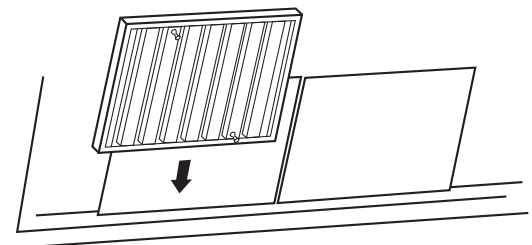
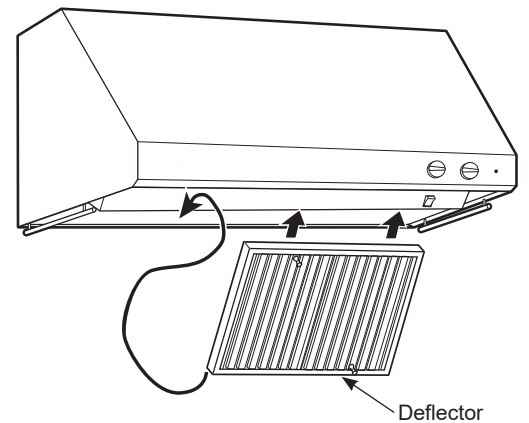

Reemplazo del Deflector

### Superficies de acero inoxidable (en algunos modelos)

#### No use virutas de acero; éstas dañarán la superficie.

Para limpiar la superficie de acero inoxidable, use agua tibia con jabón o un limpiador o pulidor para acero inoxidable. Siempre limpie la superficie en la dirección del veteado. Siga las instrucciones del limpiador para limpiar la superficie de acero inoxidable.

Para realizar consultas sobre la compra de limpiadores o pulidores para el artefacto de acero inoxidable, o para buscar la ubicación del vendedor minorista más cercano a su hogar, comuníquese al número gratuito:

**Servicio preferido de Monogram: 800.444.1845**  
**Monogram.com**

### Lámparas de luz

Para cambiar las lámparas de luz:

1. Tome el anillo del borde exterior y gire el mismo hasta alcanzar la posición de desbloqueo. Luego empuje el anillo hacia fuera.
2. Tome la lámpara y gire la misma hasta alcanzar la posición de desbloqueo. Luego empuje la lámpara de forma suave hacia fuera.
3. Reemplace la lámpara por otra del mismo voltaje, tipo y tamaño. Use guantes. No toque la lámpara directamente con los dedos.

Estas lámparas halógenas de 120 voltios y 50 watts con una base GU10 están disponibles en tiendas de iluminación especializadas y en centros de construcción de casas.

Ordene la lámpara n° WB08X10052.

4. Reemplace el anillo del borde exterior insertando las dos lengüetas de retención en las dos ranuras con lengüetas, presionando el anillo contra la superficie de inserción de la campana y girando hasta alcanzar la posición de bloqueo.

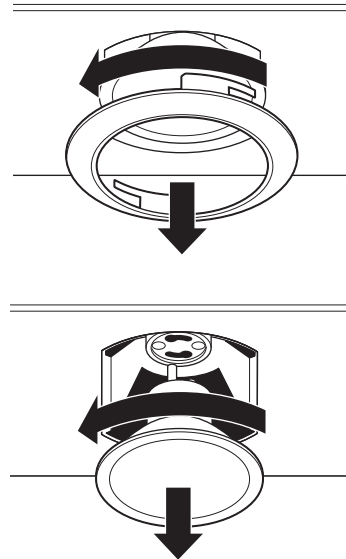

### Lámparas calefactoras

Las lámparas calefactoras están ubicadas en la parte inferior de la campana.

Estas lámparas de 120 voltios, 175 watts, calor infrarrojo par 38, con base estándar, están disponibles en algunas tiendas de iluminación especializadas.

Estas lámparas infrarrojas también pueden ser ordenadas a través de su proveedor de Monogram.

Ordene la lámpara n° WB08X10029.

**NOTA:** Si no desea las lámparas calefactoras, podrán obtener iluminación adicional para la superficie de cocción reemplazando las lámparas infrarrojas por lámparas incandescentes estándares de hasta un máximo de 100 watts, con bases estándares. Estas lámparas están disponibles en tiendas de iluminación especializadas.

### Antes de solicitar el servicio técnico

¡Ahorre tiempo y dinero! Primero revise los cuadros que aparecen en las siguientes páginas y es posible que no necesite solicitar reparaciones.

Problema	Causas Posibles	Qué Hacer
<b>El ventilador y las luces no funcionan cuando los interruptores están encendidos</b>	La campana nunca fue conectada eléctricamente por el instalador/ electricista/ constructor.	Llame al electricista/ instalador/ constructor para completar la instalación. Esto no está cubierto por su garantía.
	Un fusible explotó o el disyuntor se desconectó.	Reemplace el fusible o reinicie el disyuntor.
<b>El calefactor no funciona pero las luces sí</b>	El arnés del motor del calefactor no estaba conectado o no fue conectado correctamente por el instalador/ electricista/ constructor a su conector correspondiente ubicado dentro de la campana sobre la superficie superior, a la izquierda del ensamble del calefactor.	<ol style="list-style-type: none"> <li>1. Apague el interruptor del panel del servicio y bloquee el suministro del servicio a fin de evitar que la corriente se active en forma accidental. Cuando el suministro del servicio no pueda ser bloqueado, ajuste de forma segura un dispositivo de advertencia visible, tal como una etiqueta, al panel del servicio.</li> <li>2. Retire los filtros y ubique el conector del arnés del calefactor. ¿Están conectado a su conector correspondiente?</li> <li>3. De no ser así, enchufe el conector del motor del calefactor a su conector correspondiente en la parte superior de la campana. Vuelva a encender la corriente. Controle que el ventilador ahora funcione.</li> <li>4. De no ser así, controle el disyuntor/ fusible. Si saltó/ quedó en corto, reemplace/ reinicie. ¿Funciona el calefactor ahora? De no ser así, llame al servicio técnico de Monogram.</li> </ol>
<b>El calefactor no elimina el humo/ vapor/ olores inadecuados</b>	Muchos factores podrían ser la causa de la reducción del flujo de aire.	
	La instalación podría ser el problema: Su campana fue diseñada para cubrir requisitos de conductos específicos. Si la extensión de su conducto supera los requisitos del fabricante, el rendimiento de la campana se verá afectado. El flujo de aire también se verá reducido si el funcionamiento del conducto de la casa es demasiado pequeño o hay demasiados codos en el sistema.	Contacte a su instalador o constructor.
	La obstrucción del conducto podría ser el problema.	Asegúrese de que nada esté bloqueando la ventilación (nidos de pájaros o torceduras en el conducto).
	Es posible que la paleta reguladora no se esté abriendo.	Asegúrese de que la cinta sea retirada de las paletas reguladoras y que se muevan de forma libre.
	Es posible que la paleta reguladora de la Pared o de la Tapa del Techo no se esté abriendo.	Comuníquese con el fabricante, de modo que pueda asegurarse de que las paletas reguladoras se abran de forma libre.
	Filtros/deflectores sucios	Asegúrese de que los filtros (y todas las superficies de la campana) se mantengan libres de grasa y suciedad.
	Asegúrese de que el filtro esté limpio.	Si el reemplazo del filtro no corrige el problema, llame al servicio técnico.
	Se requiere suficiente reposición (reemplazo) de aire para que los artefactos con salida de aire funcionen de acuerdo con sus calificaciones.	Controle los códigos locales de construcción, que podrán requerir o aconsejar enfáticamente el uso de reposición de aire". Para acceder a soluciones relacionadas con la reposición de aire, visite Monogram.com.



Antes de solicitar el servicio técnico

Problema	Causas Posibles	Qué Hacer
<b>La Lámpara Halógena/ Calefactora No Funciona</b>	Es posible que la lámpara o ficha presente defectos o que un cable esté desconectado.	<p>Realice una prueba retirando la lámpara o colocando la misma en la ficha de la lámpara que no funciona (la lámpara calefactora coincidirá con la ficha halógena para el propósito de controlar la misma). ¿Funciona ahora? Si no es así, la lámpara presenta defectos. Si su campana aún está en garantía, llame al servicio técnico de Monogram y solicite el envío de una lámpara nueva. Explique claramente si necesita una lámpara halógena o una calefactora. Las lámparas en este producto están cubiertas por la garantía y figuran en el catálogo. Si la campana ya no está cubierta por la garantía, consulte la sección de Cuidado y Limpieza de este manual para conocer los requisitos de las lámparas. Las lámparas pueden ser adquiridas en tiendas de construcción de casas, en tiendas de iluminación especializadas o a través de Piezas de Monogram. Dé también como referencia la lámpara que presenta defectos para obtener información.</p> <p>Si colocó la lámpara en una ficha que funciona y no ilumina, es posible que la ficha original presente defectos o que un cable esté desconectado. Llame al servicio técnico de Monogram.</p>
<b>Pieza Faltante/ Dañada/ Defectuosa</b>	En el improbable caso de que haya una pieza faltante, dañada o defectuosa, le podemos brindar nuestro servicio a usted, el consumidor, de forma rápida enviándole estas piezas por correo. Hemos identificado varias piezas de fácil instalación.	<p>Estas incluyen: Lámparas, biseles, filtros, deflectores, bandejas de grasa, perillas, barrales para utensilios, Manual del Usuario e Instrucciones de Instalación.</p> <p>Llame al servicio técnico de Monogram y de forma detenida describa su número de modelo y la pieza que necesita. El número de modelo está ubicado dentro del chasis de la campana, detrás del filtro/ deflector.</p>
<b>Falta La Tapa Del Conducto</b>	La tapa del conducto no está incluida con al campana. Debe ser adquirida como un accesorio.	<ul style="list-style-type: none"> <li>■ Tapa del conducto de 6" para uso con una campana de 30" o 36"— ordene el kit n° ZX36DC6J</li> <li>■ Tapa del conducto de 12" para uso con una campana de 30" o 36"— ordene el kit n° ZX36DC12J</li> <li>■ Tapa del conducto de 6" para uso con una campana de 48"— ordene el kit n° ZX48DC6J</li> <li>■ Tapa del conducto de 12" para uso con una campana de 48"— ordene el kit n° ZX48DC12J</li> </ul> <p>Llame a Monogram Parts (Piezas de Monogram). Para acceder a una lista de número telefónicos, consulte la página de Servicios para el Consumidor en este manual.</p>
<b>Pieza De Instalación Faltante/ Dañada/ Defectuosa</b>	Brindamos una transición para el conducto vertical y redondeada de 10". Esta pieza puede ser enviada por correo al instalador de la campana, si de algún modo no puede ser usada. Las demás transiciones del conducto, codo, etc. deben ser adquiridas localmente. También le podemos enviar muchas otras piezas incluidas con la campana a su instalador.	Llame al Servicio Técnico de Monogram. Para acceder a una lista de número telefónicos, consulte la página de Servicios para el Consumidor en este manual. Solicite que sólo le envíen las piezas por correo – no es requerida ninguna llamada por el servicio técnico.

## Accesorios

### ¿Busca Algo Más?

¡Monogram ofrece una variedad de accesorios para mejorar sus experiencias de cocción y mantenimiento!

Para acceder a números telefónicos e información de sitios Web, consulte la página de Soporte para el Consumidor.

Estos y otros productos están disponibles:

### Accesorios

---

Lámparas Calefactoras

---

Lámpara Halógena

---

### Piezas

---

Deflector

---

Bandeja de Goteo

---

### Suministros de Limpieza

---

Limpiadores de Acero Inoxidable CitriShine™

---

Limpiador de Electrodomésticos de Acero Inoxidable CeramaBryte

---

**GARANTÍA DE LA CAMPANA DE VENTILACIÓN MONOGRAM**

**Abroche el recibo de venta o cheque cancelado aquí. Para acceder al servicio técnico correspondiente a la garantía, deberá contar con la prueba de la fecha original de compra.**

**ELEMENTOS CUBIERTOS**

*Desde la Fecha de la Compra Original*

**GARANTÍA LIMITADA DE DOS AÑOS**

Por dos años desde la fecha original de compra, le brindaremos, sin costo, piezas y trabajos del servicio técnico en su hogar para la reparación o reemplazo de **cualquier parte de la campana de ventilación** que presente fallas debido a defectos de fabricación.

Esta garantía se extiende al comprador original y cualquier dueño posterior para productos adquiridos para uso doméstico dentro de los 48 estados continentales, Hawai, Washington, D.C. o Canadá. Si el producto se encuentra en una región donde no hay Servicio Técnico de Monogram, usted será responsable del cargo del viaje o usted puede tener que llevar el producto a un Servicio Técnico Autorizado de Monogram para efectuar la reparación. En Alaska la garantía es la misma salvo que es LIMITADA porque usted debe pagar el envío del producto a la tienda de servicio técnico o los gastos de viaje del técnico hasta su hogar.

Todo el servicio de garantía debe suministrarse por parte de nuestros Centros de Servicio de Fábrica o por técnicos autorizados de Customer Care® durante un horario normal de trabajo.

Si su artefacto requiere servicio técnico, durante el período de garantía o después del mismo, en los EE.UU. llame al 800.444.1845. En Canadá: 888.880.3030. Tenga el número de serie y de modelo a mano cuando llame para solicitar un servicio técnico.

**ELEMENTOS NO CUBIERTOS**

- Viajes del técnico del servicio a su hogar para enseñarle sobre cómo usar el producto.
- Reemplazo de fusibles de la casa o reinicio de disyuntores.
- Fallas del producto si su uso es para propósitos diferentes al original o uso comercial.
- Instalación, entrega o mantenimiento inadecuados.
- Reemplazo de filtros reemplazables.
- Daños ocasionados sobre el producto por accidente, incendio, inundaciones o catástrofes naturales.
- Daños consecuentes o incidentales causados por posibles defectos sobre este producto.
- Daño causado después de la entrega.
- Producto no accesible para que se brinde el servicio requerido.
- Instalación o servicio técnico para sistemas de reposición (reemplazo) de aire.

**EXCLUSIÓN DE GARANTÍAS IMPLÍCITAS**

Su único y exclusivo recurso es la reparación del producto como se establece en la presente Garantía Limitada. Las garantías implícitas, incluyendo garantías de comerciabilidad y aptitud para un objetivo particular, se encuentran limitadas a un año o el período más corto permitido por la ley.

Algunos estados no permiten la exclusión o limitación de daños incidentales o resultantes, por lo tanto esta exclusión o limitación puede no aplicarse en su caso. Esta garantía le otorga derechos legales específicos y usted puede contar con otros derechos, que pueden variar de estado a estado.

Para conocer sus derechos legales en su estado, consulte a su oficina del consumidor local o estatal o al Fiscal General de su estado.

**Garante: GE Appliances, a Haier company**

**Garante en Canadá: MC COMMERCIAL INC, Burlington, ON, L7R 5B6**

---

**Con la compra de su nuevo artefacto Monogram, tenga la tranquilidad de que si alguna vez necesita información o asistencia de Monogram, estaremos listos para hacerlo. ¡Todo lo que tiene que hacer es llamar en forma gratuita!**

---

### **Registre su Electrodoméstico**

¡Registre su electrodoméstico nuevo a través de Internet, según su conveniencia! Un registro puntual de su producto permitirá una mejor comunicación y un servicio más puntual de acuerdo con los términos de su garantía, en caso de surgir la necesidad. También puede enviar una carta en la tarjeta de inscripción preimpresa que se incluye con el material embalado.  
En EE.UU.: **Monogram.com**  
En Canadá: **Prodsupport.mabe.ca/crm/Products/ProductRegistration.aspx**

---

### **Servicio Programado**

El servicio de reparación de expertos de Monogram está a sólo un paso de su puerta. Conéctese a través de Internet y programe su servicio a su conveniencia cualquier día del año.  
En EE.UU.: **Monogram.com**  
o comuníquese al 800.444.1845 durante el horario de atención comercial.  
En Canadá: **GEAppliances.ca/en/support/service-request** o llame al 888.880.3030

---

### **Garantías Extendidas**

Adquiera una garantía extendida de Monogram y conozca los descuentos especiales que están disponibles mientras su garantía aún está vigente.  
En EE.UU.: **Monogram.com**  
o comuníquese al 800.444.1845 durante el horario de atención comercial.  
En Canadá: **GEAppliances.ca/en/support/purchase-extended-warranty** o llame al 888.880.3030

---

### **Conectividad Remota**

Para solicitar asistencia para la conectividad de red inalámbrica (para modelos con acceso remoto), visite nuestro sitio web en **Monogram.com** o comuníquese al 800.444.1845 en EE.UU. únicamente.

---

### **Piezas y Accesorios**

Aquellos individuos calificados para realizar el servicio técnico de sus propios electrodomésticos podrán solicitar el envío de piezas o accesorios directamente a sus hogares (se aceptan las tarjetas VISA, MasterCard y Discover). Ordene hoy a través de Internet durante las 24 horas, todos los días. En EE.UU.: **Monogram.com** o de forma telefónica al 800.444.1845 durante el horario de atención comercial.

**Las instrucciones que figuran en este manual cubren los procedimientos que serán realizados por cualquier usuario. Otros servicios técnicos generalmente deben ser derivados a personal calificado del servicio. Se deberá tener cuidado, ya que una reparación indebida podrá hacer que el funcionamiento no sea seguro.**

Los clientes de Canadá deberán consultar en las páginas amarillas el centro de servicios de MC Commercial más cercano; visite nuestro sitio web en **GEAppliances.ca/en/products/parts-filters-accessories** o comuníquese al 888.880.3030.